

Congestiegebied Noordbergum

<i>Versie</i>	<i>Datum toegevoegd</i>	<i>Wijziging</i>
1.0	26-04-2024	Toegevoegd Registratie van Spanningsproblemen in het middenspanningsnet van Noordbergum
1.1	17-10-2024	Toegevoegd congestiegebied Noordbergum – Uitkomst congestiemanagementonderzoek voor terugleveren

Inhoudsopgave

Inleiding	3
Spanningsproblemen in middenspanningsnet van verdeelstation Noordbergum	4
Toelichting:	31
Publicaties vóór 1 september 2022 (verouderde Netcode):	32
Vooraankondiging capaciteitsproblemen bij teruglevering voor Noordbergum	33
Oorzaak.....	33
Gebiedsbeschrijving	33
Beschikbare en gecontracteerde capaciteit	34
Hoe en wanneer lost Liander dit op?	35
Uitkomst congestiemanagementonderzoek teruglevering voor Noordbergum	36
Capaciteitsproblemen bij verbruik en teruglevering voor Noordbergum kabel NBG 10-2V3	37
Oorzaak.....	37
Gebiedsbeschrijving	37
Beschikbare en gecontracteerde capaciteit	38
Hoe en wanneer lost Liander dit op?	38
Uitkomst congestieonderzoek verbruik en teruglevering voor Noordbergum kabel NBG 10-2V3	39
Bijlage: Algemene toelichting op netcapaciteit en congestie	40
Toelichting netanalyse en congestie	40

Inleiding

Uit onze netanalyse blijkt dat er risico op structurele congestie is in het verzorgingsgebied van elektriciteitsverdeelstation Noordbergum dat in Quatrebras staat. We gaan in dit gebied de capaciteit van het bestaande net uitbreiden, maar de netuitbreiding zal naar verwachting niet op tijd klaar zijn om in alle huidige transportverzoeken te voorzien.

In dit document vindt u de vooraankondigingen van verwachte structurele congestie achter station Noordbergum en de uitkomsten van de congestiemanagementonderzoeken voor dit gebied/deze gebieden. Is er geen congestiemanagement of andere tijdelijke oplossing mogelijk? Dan is het helaas nodig om klanten met een bestaande of nieuwe aansluiting die meer capaciteit op het net wensen een tijdelijke transportbeperking op te leggen. Deze beperking duurt totdat de netuitbreiding gerealiseerd is.

Disclaimer/exoneratie

Capaciteitsproblemen en/of spanningsproblemen in een elektriciteitsverdeelstation of middenspanningskabel kunnen zich onvoorspelbaar voordoen in (en soms buiten) een met postcodes aangeduid congestiegebied. Aan de informatie van Liander met betrekking tot de omvang van deze gebieden, de beschikbare en gecontracteerde capaciteit en de gevolgen voor specifiek afnemers in deze gebieden kunnen geen rechten worden ontleend.



Congestiemanagementonderzoek

Onderzoek naar de toepasbaarheid van congestiemanagement voor teruglevering in congestiegebied Noordbergum 17-10-2024

Inhoudsopgave

Congestiemanagementonderzoek	4
Inhoudsopgave	5
Samenvatting	7
1. Inleiding	8
2. Congestiegebied	9
2.1 Beschrijving situatie (vaststelling congestie)	9
2.2 Gebiedsomschrijving	9
2.3 Periode van congestie	10
2.4 Verwijzing naar EAN's van grootverbruikers in dit congestiegebied	10
2.5 Onzekerheden	10
3. Omvang van de congestie	11
3.1 Netontwerpcriteria, aangehouden reservecapaciteit en operationele veiligheid	11
3.2 Aanwezige transportcapaciteit	12
3.3 Benodigde transportcapaciteit	13
3.4 Gevraagde transportcapaciteit	13
3.5 Prognose van de transportbehoefte	13
3.6 Vaststelling congestie	14
3.7 Verwachte transportbelasting	14
3.8 Duur structurele congestie	15
4. Technische analyse van het congestiegebied	17
4.1 Bepaling van het regelbaar vermogen	17
4.2 Bepaling van de technische grens	17
4.3 Beoordeling van het toegestane kortsluitvermogen	18
4.4 Technische maatregelen voor een veilig net bij toepassing van congestiemanagement	18
5. Financiële analyse van het congestiegebied	19
5.1 Bepaling van de financiële grens	19
6. Toepassing van congestiemanagement	20
6.1 Criteria voor toepassing van congestiemanagement	20
7. Marktanalyse van het congestiegebied	21
7.1 Inleiding	21
7.2 De wijze van uitvoering van de marktvraag	21
7.3 Potentieel voor congestiemanagement	21
7.4 Beschikbare energie voor congestiemanagementdiensten	21
8. Conclusie	22

Additionele informatie congestiemanagementonderzoek congestiegebied Noordbergum voor teruglevering 23

Bijlage: Transportschaarste op verschillende niveaus in het net 29

Samenvatting

Liander heeft het onderzoek naar de toepasbaarheid van congestiemanagement in het congestiegebied Noordbergum afgerond. Dit onderzoek richt zich op de congestie met betrekking tot het terugleveren van elektriciteit in het genoemde congestiegebied.

Uitkomst van het onderzoek is dat er in potentie flexibel vermogen beschikbaar is bij klanten met een bestaande aansluiting boven 1 Megawatt (MW) op het elektriciteitsnet. Van alle benaderde aangeslotenen met een gecontracteerd transportvermogen (GTV) van boven 1 MW voor teruglevering zijn er vooralsnog geen aangeslotenen bereid of in staat een bijdrage te leveren aan congestiemanagement.

Liander spant zich in om in dit gebied mogelijkheden voor congestiemanagement te blijven onderzoeken totdat de gehele geplande netverzwaring heeft plaatsgevonden.

Duur van de congestieperiode

De structurele congestie zal voortduren totdat Liander de noodzakelijke uitbreidingen op hoogspanning en middenspanning voor congestiegebied Noordbergum heeft gerealiseerd. Conform de planning zoals opgenomen in het investeringsplan is de verwachting dat het uitbreiden van de stationscapaciteit, het uitbreiden van het distributienet en/of herverdelen van de belasting in het tweede kwartaal van 2029 gereed zal zijn. Deze planning kan wijzigen en kan worden afgestemd op de planning c.q. realisatie van benodigde hoogspanningsnet-uitbreidingen van TenneT.

Wanneer door congestiemanagement transportcapaciteit beschikbaar komt in congestiegebied Noordbergum, is die mogelijk onvoldoende om alle bestaande transportaanvragen toe te kunnen kennen. Dat laatste kan ook onmogelijk zijn vanwege transportschaarste op onderliggende- of bovenliggende netvlakken.

Graag nodigt Liander aangeslotenen met een gecontracteerd transportvermogen van minimaal 1 MW in het congestiegebied Noordbergum nogmaals uit om na te gaan of zij nu of op een later moment tegen vergoeding kunnen bijdragen aan congestiemanagement. Aangeslotenen met een gecontracteerd transportvermogen kleiner dan 1 MW in het congestiegebied Noordbergum kunnen zich daartoe bij Liander melden via een erkend CSP.

1. Inleiding

Liander heeft voor congestiegebied Noordbergum de mogelijkheden voor congestiemanagement voor teruglevering van elektriciteit onderzocht. Er wordt congestie afgeroepen wanneer er een (verwacht) structureel tekort is aan beschikbare transportcapaciteit en/of er problematiek in de spanningshuishouding is. Met congestiemanagement wordt geprobeerd de structurele beperkte ruimte op het elektriciteitsnet te (her)verdelen totdat de benodigde verzwaring van het elektriciteitsnet gereed is. In dit rapport worden de resultaten van het onderzoek naar mogelijkheden voor het toepassen van congestiemanagement uiteengezet.

Op 14-9-2023 heeft Liander de eerste vooraankondiging gedaan voor dit congestiegebied.

De gevraagde capaciteit kan niet ter beschikking worden gesteld omdat dat zowel tot een te hoge stroombelasting en (versnelde) uitval van netcomponenten zou leiden als tot ontoelaatbare spanningsvariaties. Bij een te hoge of te lage spanning werken de aangesloten installaties mogelijk niet als gewenst of kunnen deze schade oplopen. In dit rapport beantwoorden we de vraag in welke mate we congestiemanagement kunnen inzetten om de gevraagde transportcapaciteit te bieden.

De toepassing van congestiemanagement is beschreven in de Netcode Elektriciteit.¹

Dit rapport begint met de beschrijving en technische analyse van de netsituatie en de aanwezige transportcapaciteit. Daarna brengen we de spanningsproblematiek en de benodigde en gevraagde transportcapaciteit in kaart. Vervolgens onderzoeken we of we, en in welke mate, extra transportvermogen kunnen realiseren door de toepassing van congestiemanagement

Capaciteitsproblemen en problemen gerelateerd aan spanning en/of kortsluitvermogen in een elektriciteitsverdeelsstation of op middenspanningskabel kunnen zich onvoorspelbaar voordoen in (en soms buiten) een met postcodes aangeduid congestiegebied. Aan de informatie van Liander met betrekking tot de omvang van deze gebieden, de aanwezige en gecontracteerde capaciteit en de gevolgen voor specifiek afnemers in deze gebieden kunnen geen rechten worden ontleend. Kijk in de postcodechecker voor actuele informatie en einddata van de verdeelstations en middenspanningskabels in dit congestiegebied.²

¹De Netcode Elektriciteit is een Besluit van de Autoriteit Consument en Markt, kenmerk ACM/DE/2016/202151, houdende de vaststelling van de voorwaarden als bedoeld in artikel 31 van de Elektriciteitswet 1998. De huidige versie van de Netcode Elektriciteit is te raadplegen via <https://wetten.overheid.nl/BWBR0037940/2024-07-05>.

² "Controleer de beschikbare capaciteit op uw locatie", [Capaciteit op uw grootzakelijke locatie | Liander](#)

2. Congestiegebied

2.1 Beschrijving situatie (vaststelling congestie)

In congestiegebied Noordbergum gevoed door verdeelstations en middenspanningskabels, hierna genoemd congestiegebied Noordbergum is voor teruglevering van elektriciteit de grens bereikt van de technische transportcapaciteit van de netwerkcomponenten en van de spanningshuishouding. Hierdoor is er sprake van congestie. Het gevolg is dat we op dit moment niet in alle gevraagde transportcapaciteit kunnen voorzien voor de teruglevering van elektriciteit. Hierbij gaat het onder andere om nieuwe transportverzoeken van grootverbruikers en om verzoeken om verhoging van de transportcapaciteit voor bestaande grootverbruikers. Behalve door een tekort aan transportvermogen en/of spanningsproblematiek op het station kan congestie ontstaan wanneer er een tekort is aan transportvermogen en/of spanningsproblematiek is in het distributienet. In de configuratie van het distributienet wordt altijd rekening gehouden met de storingsreserve en de eisen hiervoor uit de Netcode3. Zo kunnen zowel nieuwe transportaanvragen als het huidige transportvermogen in combinatie met autonome groei (door bijvoorbeeld zonnepanelen en elektrische warmtepompen) zorgen voor congestie, nu en in de toekomst.

Op 14-9-2023 heeft Liander een vooraankondiging voor structurele congestie gedaan voor dit congestiegebied. Nieuwe transportaanvragen plaatsen we sinds de vooraankondiging van congestie op onze wachtlijst.

2.2 Gebiedsomschrijving

Het congestiegebied staat weergegeven in de volgende kaart.

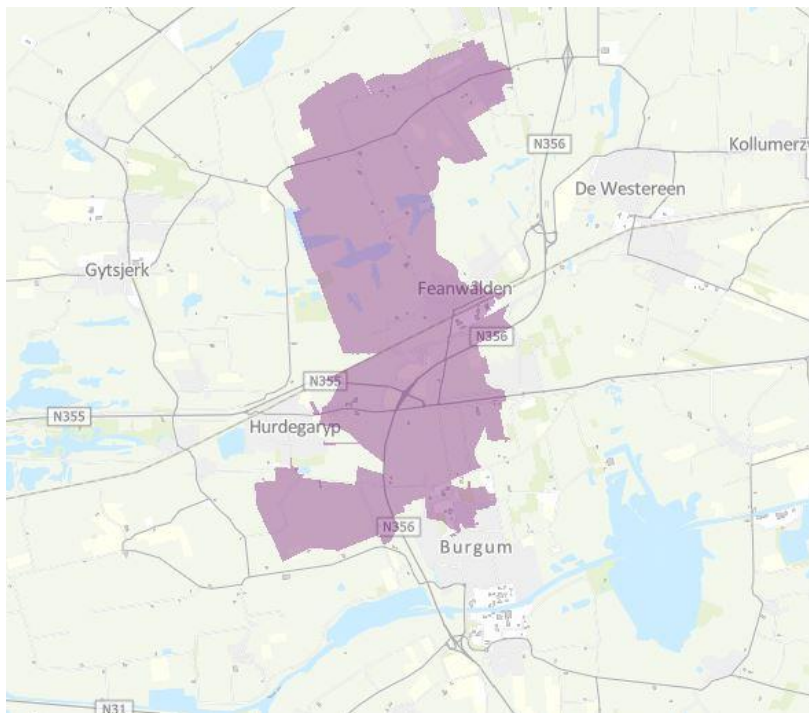

Figuur 1: Kaart van het congestiegebied.

Het gebied met congestie voor afname omvat de volgende postcodes: 9108AK tot en met 9269WR.

2.3 Periode van congestie

Liander investeert volop in de uitbreiding van het elektriciteitsnet. Ook in dit gebied gaan we werkzaamheden uitvoeren om het elektriciteitsnet uit te breiden. Liander verwacht de werkzaamheden voor het uitbreiden van het elektriciteitsnet op zijn vroegst in het tweede kwartaal van 2029 afgerond te hebben. We lossen dit op door het uitbreiden van de stationscapaciteit, het uitbreiden van het distributienet en/of herverdelen van de belasting.

Hiermee kan van dit distributienet en transportnet zowel de technische transportcapaciteit worden verhoogd als de spanningshuishouding worden verbeterd. Na de volledige ingebruikname van de geplande netverzwaring kan naar verwachting de gevraagde transportcapaciteit worden voorzien. Wanneer middels congestiemanagement transportcapaciteit beschikbaar komt in het congestiegebied, is die mogelijk onvoldoende om alle bestaande transportaanvragen toe te kunnen kennen. Dat laatste kan ook onmogelijk zijn vanwege transportschaarste op onderliggende- of bovenliggende netvlakken.

2.4 Verwijzing naar EAN's van grootverbruikers in dit congestiegebied

In bijlage A is een lijst opgenomen met de EAN-codes van de aanwezige grootverbruikers in congestiegebied Noordbergum.

2.5 Onzekerheden

Een congestieonderzoek bevat onzekerheid omdat toekomstige netwerk- en marktsituaties worden gesimuleerd. De uitkomsten van een congestieonderzoek zijn gebaseerd op prognoses, inschattingen op basis van historische data en analyses, en beoordelingen van experts. Niettegenstaande deze inherente onzekerheden dient een congestieonderzoek te leiden tot een concrete conclusie: welke transportverzoeken kunnen worden gehonoreerd met toepassing van congestiemanagement? Na afronding van een congestieonderzoek kan de feitelijke omvang van de transportcapaciteit die alsnog kan worden toegekend gunstiger of minder gunstig uitvallen dan in het rapport is voorzien. Dit als gevolg van diverse feitelijke omstandigheden die zich kunnen voordoen zoals: onvoorziene niet-beschikbaarheid van netwerkelementen, onvoldoende mogelijkheden om onderhoud te verschuiven, veranderingen in gebruiksprofielen van bestaande aansluitingen van klanten groter dan 1 MW, onvoldoende beschikbaar regelbaar vermogen en afwijkingen ten opzichte van de veronderstelde gelijktijdigheid van variabele duurzame elektriciteitsproductie (zoals het weer).

Daarnaast is het altijd enigszins onzeker wat het eerste moment is waarop de transportproblemen feitelijk zullen optreden, onder meer omdat het lastig blijkt om het tempo van de autonome groei van het feitelijk benutte transportvermogen binnen het gecontracteerde transportvermogen nauwkeurig te voorspellen.

In dit onderzoek heeft Liander op basis van huidige informatie de meest realistische inschatting van de toekomstige situatie gemaakt. Bij wijzigingen door onvoorziene invloeden, zal Liander te allen tijde de veiligheid en leveringszekerheid van vermogen vooropstellen en zich daarbinnen maximaal inspanssen om het gevraagde transportvermogen te faciliteren.

3. Omvang van de congestie

3.1 Netontwerpcriteria, aangehouden reservecapaciteit en operationele veiligheid

Bij het ontwerp van het elektriciteitsnet worden de relevante netontwerp- en bedrijfsvoeringscriteria in de Netcode Elektriciteit en het Besluit uitvalsituaties hoogspanningsnet gehanteerd.³

Aangehouden storingsreserve bij verdeelstations

Daar waar vereist, wordt de enkelvoudige storingsreserve (de aangehouden reservecapaciteit) in acht genomen. Met inachtneming van de hoog te houden betrouwbaarheid van het net en de leveringszekerheid voor aangeslotenen wordt, waar mogelijk en toegestaan, de enkelvoudige storingsreserve losgelaten. Een enkelvoudige storingsreserve wil zeggen dat er één component moet kunnen uitvallen zonder (langdurige) onderbreking van het transport. Doordat het knelpunt in het congestiegebied betrekking heeft op teruglevering mag gebruikt worden gemaakt van de vluchtstrook in de normaal situatie.

Transportcapaciteit en operationele veiligheidsgrenzen

Bij het vaststellen van de omvang van de technische stroomcapaciteit van congestiegebied Noordbergum zijn de fabrieksspecificaties van de relevante netcomponenten in het transportnet het uitgangspunt voor de belastbaarheidslimiet - en daarmee de operationele veiligheidsgrenzen - van deze netcomponenten. De fabrieksspecificaties geven de operationele veiligheidsgrenzen van de relevante netcomponenten weer.

De mate waarin de netcomponenten belast kunnen worden, wordt dynamische belastbaarheid genoemd. De temperatuur van de relevante componenten bij belasting is hierbij doorslaggevend. De mogelijkheden tot dynamische belastbaarheid van netcomponenten kunnen per component en per locatie van de component verschillen. Zo kunnen het patroon van de verwachte belasting, maar ook de weersomstandigheden bij een buitenluchtopstelling van een component een rol spelen bij de dynamische belastbaarheid.

De aanwezige transportcapaciteit wordt vastgesteld door de belastbaarheden van alle hiervoor relevante componenten in het betreffende netdeel te analyseren. Van alle geanalyseerde componenten is de component met de laagste belastbaarheid bepalend voor de aanwezige transportcapaciteit.

Als netbeheerder moeten we ervoor zorgen dat we aan de spanningskwaliteitseisen moeten voldoen zoals voorgeschreven in de Netcode. In de bijlage wordt hier een toelichting op gegeven.

Vaststelling spanningscongestie

In dit congestiegebied is er ook sprake van spanningscongestie. Dit kan zowel op het verdeelstation als in het distributienet ontstaan en is niet samen te vatten in een tabel van aanwezige transportcapaciteit c.q. gevraagde transportcapaciteit, omdat de problematiek niet in de technische transportcapaciteit maar in de spanningshuishouding zit. Om deze reden wordt in dit onderzoek niet gekeken naar de technische transportcapaciteit voor teruglevering. De technische transportcapaciteit is niet bepalend voor de spanningsproblematiek en biedt om die reden geen handvat voor congestiemanagement mogelijkheden.

³ Zie 'Bijlage: Algemene toelichting op netcapaciteit en congestie' en art. 4a.1 e.v. van het Koninklijk Besluit investeringsplan en kwaliteit elektriciteit en gas (uitvalsituaties hoogspanningsnet).

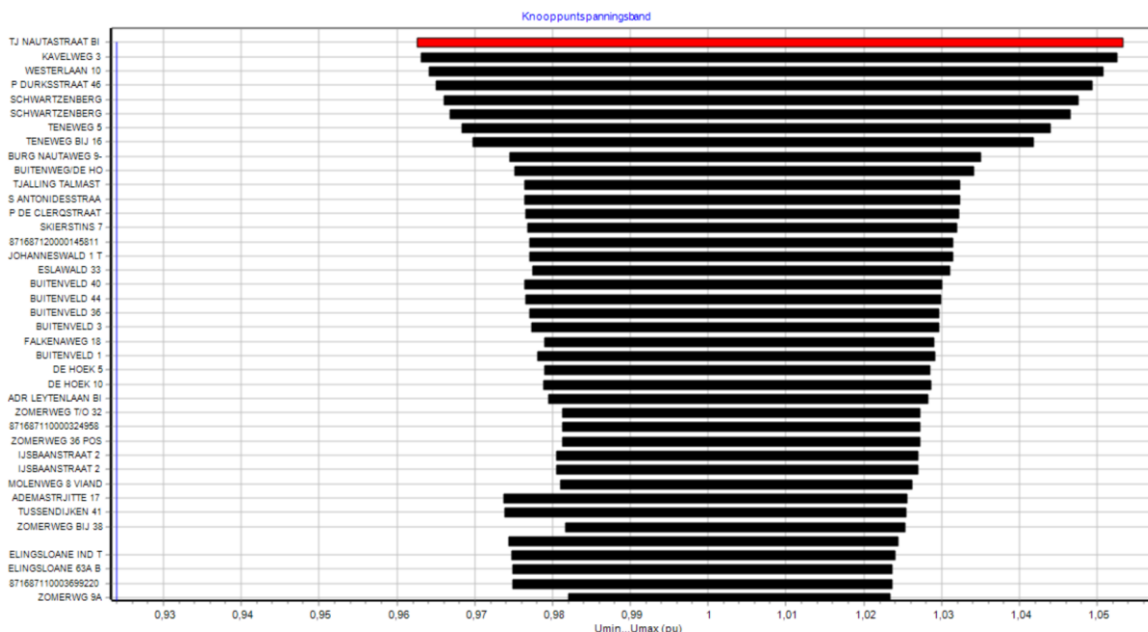

Figuur 2: Spanningscongestie

Bovenstaande figuur toont de geprognostiseerde maximale en minimale spanning op het kritieke middenspannings netcomponent rekeninghoudende met verschillende scenario's en autonome groei. Liander netontwerp hanteert grenzen aan de toelaatbaar spanning in haar middenspanningsnet om te voldoen aan de wettelijke afspraken betreffende de kwaliteit van leveren⁴. Het inpassen van meer klanten op deze asset leidt tot het (verder) overschrijden van de spanningsgrenzen en heeft als gevolg dat Liander niet meer aan haar wettelijke verplichting kan voldoen.

3.2 Aanwezige transportcapaciteit

In deze paragraaf beschrijven we de aanwezige transportcapaciteit. Het begrip 'aanwezige transportcapaciteit' is gedefinieerd in de Begrippencode Elektriciteit als: "De maximale capaciteit die een net aan kan, met inachtneming van de van toepassing zijnde netontwerpcriteria en operationele veiligheidsgrenzen." De aanwezige transportcapaciteit geeft daarmee de maximale transportcapaciteit weer die een net fysiek kan faciliteren. Deze waarde kan anders zijn voor afname van het net dan voor invoeding in het net. Zoals eerder aangegeven wordt er voor het congestie gebied, inclusief het distributienet, uitgegaan van de technische transportcapaciteit van het verdeelstation of meerdere verdeelstations bij elkaar.

Transportcapaciteit voor teruglevering is gelijk aan 5,8 MVA.

De aanwezige transportcapaciteit wordt verkregen uit een redundant bedreven deel van het net en een niet-redundant bedreven deel (vluchtstrook). Voor de transportcapaciteit die Liander met behulp van het inzetten van het niet-redundante bedreven deel toe kent, komen uitsluitend afnemers/aangeslotenen in aanmerking die beschikken over een door Liander op afstand af te schakelen aansluiting; aansluitingen voor een productie-installatie met een aansluitcapaciteit >2 MVA. Zodat gedurende storingen en onderhoud de leveringszekerheid gewaarborgd kan worden voor de aangeslotenen met transportrechten die met behoud van redundantie zijn toegekend.

⁴ Zie 7,3 van de Netcode Elektriciteit: <https://wetten.overheid.nl/BWBR0037940/2024-07-05#Hoofdstuk7>

De aanwezige transportcapaciteit op congestiegebied Noordbergum is 5,8 MVA, inclusief losgelaten storingsreserve. Deze wordt verhoogd van 5,8 MVA naar 0 MVA, doordat er een verzwaring, nieuw transformatorstation of investering wordt gerealiseerd. De nieuwe aanwezige transportcapaciteit wordt als 0 MVA weergegeven omdat de asset komt te vervallen. Na de benodigde netverzwaring zal er voldoende transportcapaciteit in het net aanwezig zijn om de schaarste op te lossen. De exacte omvang van de nieuwe transportcapaciteit na verzwaring is ten tijde van publicatie nog niet beschikbaar. Voor de verdere berekeningen in dit congestieonderzoek wordt gebruik gemaakt van de aanwezige transportcapaciteit zoals hier beschreven inclusief het niet-redundante deel

3.3 Benodigde transportcapaciteit

Het begrip ‘benodigde transportcapaciteit’ is gedefinieerd in de Begrippencode Elektriciteit als: *“De transportcapaciteit nodig om aan de vraag naar transport van alle gecontracteerde aangeslotenen in een (deel)net te voldoen, als bedoeld in artikel 2.3 van de Regeling investeringsplan en kwaliteit elektriciteit en gas.”* De benodigde transportcapaciteit is dus de transportcapaciteit die we nodig hebben om aan de transportvraag van de aangeslotenen te voldoen.

Bij de bepaling van de benodigde transportcapaciteit hebben wordt gekeken naar de transporten van alle klanten die reeds een goedgekeurde transportaanvraag hebben. Verder wordt bij de voorspelling van de benodigde transportcapaciteit ook de autonome groei van het transport van kleinverbruikers tijdens de congestieperiode meegenomen. Deze omvat de groei van de transportvraag voor bestaande kleinverbruikers binnen hun aansluitcapaciteit, de geplande verduurzaming van woonwijken (inclusief de effecten van de warmtetransitie op de elektriciteitstransporten) en transporten voor geplande nieuwbouw van woningen.

3.4 Gevraagde transportcapaciteit

Volgens de Begrippencode Elektriciteit wordt onder gevraagde transportcapaciteit het volgende verstaan: *“De transportcapaciteit nodig om aan de vraag naar transport van één individuele aangeslotene, namelijk de aanvrager, te voldoen.”* De gevraagde transportcapaciteit is de transportcapaciteit die nodig is om aan alle vraag naar transport te voldoen als gevolg van additionele aansluitingen en/of groei in transportbehoefte van bestaande aansluitingen.

3.5 Prognose van de transportbehoefte

Op basis van de nieuwe transportaanvragen die bij ons bekend zijn, komen wij tot de volgende prognose voor de transportbehoefte in het congestiegebied. De aanwezige transportcapaciteit voor het laatste jaar van congestie is 5,8 MVA, de benodigde transportcapaciteit voor het laatste jaar van congestie is 4,8 MVA en de gevraagde transportcapaciteit voor het laatste jaar van congestie is 1 MVA. Het beschikbaar transportvermogen is dan 1 MVA.

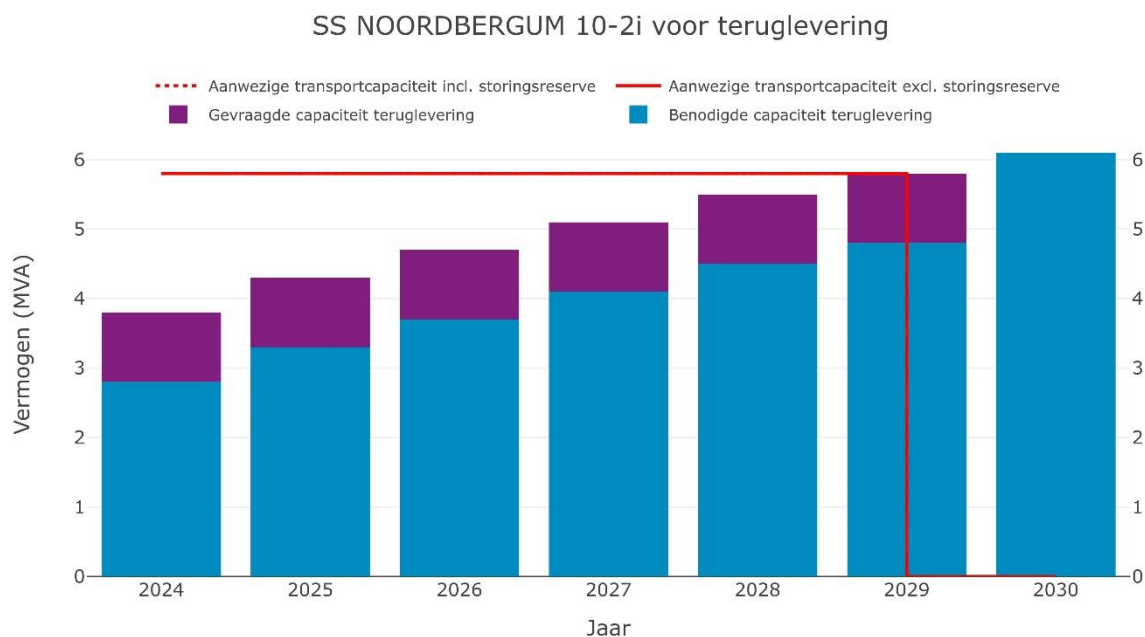

Figuur 3: Ontwikkeling van de aanwezig transportcapaciteit op congestiegebied Noordbergum tot en met het tweede kwartaal van 2029

In Figuur 3 gaan we uit van de gevraagde transportcapaciteit, in lijn met de huidige omvang van de wachtlijst. We verwachten dat er in de komende jaren nog nieuwe transportaanvragen worden gedaan. De gevraagde transportcapaciteit neemt dan nog verder toe dan waar we nu van uitgaan. Indien er een storingsreserve aanwezig is, kan deze alleen worden gebruikt door aangeslotenen zoals omschreven in paragraaf 3.2.

3.6 Vaststelling congestie

In de Begrippencode Elektriciteit wordt de beschikbare transportcapaciteit gedefinieerd als:
“Het deel van de aanwezige transportcapaciteit welke niet wordt ingezet om aan de benodigde transportcapaciteit te voldoen. De beschikbare transportcapaciteit is gelijk aan het verschil tussen de aanwezige transportcapaciteit en de benodigde transportcapaciteit.”

Uit bovenstaande blijkt dat de aanwezige transportcapaciteit niet voldoende is om te voorzien in de benodigde en gevraagde transportcapaciteit. Er is geen extra transportcapaciteit beschikbaar. Sterker nog, er is een tekort.

De verwachte omvang van het structurele tekort aan transportcapaciteit is circa 1 MVA in de periode tot de realisatie van de geplande netverzwaring. Dit tekort kan toenemen in het geval van nieuwe transportaanvragen.

3.7 Verwachte transportbelasting

Figuur 3 geeft een voorspelling van de gevraagde transportcapaciteit in congestiegebied Noordbergum. Hierbij houden we rekening met de verwachte transportvraag van bestaande aangeslotenen en bekende transportaanvragen welke nog niet zijn toegekend. Deze figuur laat zien dat de gevraagde transportcapaciteit voor teruglevering piekt op 5,8 MVA waarmee de technische transportcapaciteit van 0 MVA wordt overschreden.

Verwachte belasting op SS NOORDBERGUM 10-2i voor het jaar 2029

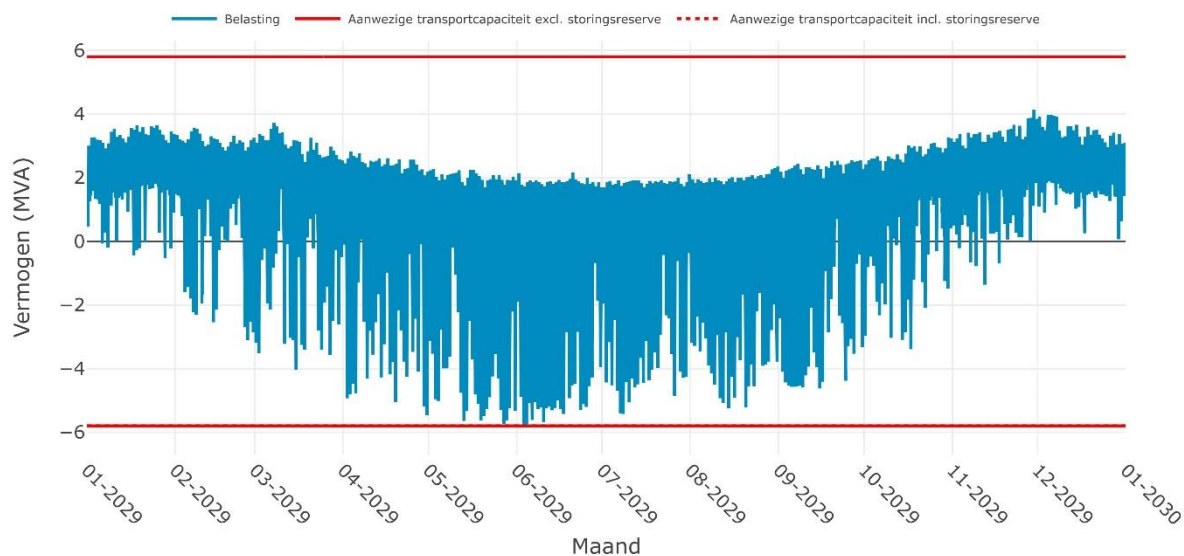

Figuur 4: Verwachte belasting op de kritieke netcomponent in het laatste jaar van de verwachte congestie.

Tabel 1 toont in de tweede kolom de jaarlijkse hoeveelheid extra beschikbare capaciteit in MVA die tot aan de geplande netverzwaring over het elektriciteitsnet beschikbaar wordt gemaakt door de toepassing van congestiemanagement. De verwachte hoeveelheid extra beschikbare capaciteit in MVA is een optelsom van de vermogens van klanten die op dit moment een aansluiting hebben op het elektriciteitsnet én de verwachte vermogens van klanten welke reeds een aansluiting op het elektriciteitsnet toegekend hebben gekregen. Nieuwe aanvragen die leiden tot congestie worden hierin niet meegenomen. De derde kolom de jaarlijkse hoeveelheid elektriciteit in MWh die tot aan de geplande netverzwaring over het elektriciteitsnet naar verwacht getransporteerd wordt met toepassing van congestiemanagement. De verwachte hoeveelheid elektriciteit in MWh is een optelsom van de belasting van klanten die op dit moment een aansluiting hebben op het elektriciteitsnet én de verwachte belasting van klanten welke reeds een aansluiting op het elektriciteitsnet toegekend hebben gekregen. Nieuwe aanvragen die leiden tot congestie worden hierin niet meegenomen.

Jaar	Extra beschikbare capaciteit d.m.v. CM (MVA)	Extra afgenomen energie d.m.v. CM (MWh)
2024	0 MVA	0 MWh
2025	0 MVA	0 MWh
2026	0 MVA	0 MWh
2027	0 MVA	0 MWh
2028	0 MVA	0 MWh
2029	0 MVA	0 MWh
2030	0 MVA	0 MWh

Tabel 1: Extra beschikbare capaciteit en afgenomen energie met toepassing van congestiemanagement in het congestiegebied.

3.8 Duur structurele congestie

De huidige verwachting is dat de bestaande en toekomstige vermogenstekorten rond het tweede kwartaal van 2029 deels worden opgelost. Hiermee is de verwachte periode van congestie langer dan

de in de Netcode Elektriciteit gestelde minimale duur van 1 jaar. Daarnaast is het congestiegebied in de drie jaar hiervoor geen congestiegebied geweest en heeft het geen onderdeel uitgemaakt van een of meerdere congestiegebieden die door Liander werden beheerd. Dit geeft dus geen reden om congestiemanagement niet toe te passen.

4. Technische analyse van het congestiegebied

4.1 Bepaling van het regelbaar vermogen

Regelbaar vermogen is in de Begrippencode Elektriciteit gedefinieerd als: “Regelbaar vermogen voor invoedings-congestie: Vermogen dat overeenkomstig artikel 9.31, eerste lid, van de Netcode elektriciteit voor inzet beschikbaar is, vermeerderd met het overige vermogen van elektriciteitsproductie-eenheden dat bij inzet van de verplichting overeenkomstig artikel 9.1, vierde lid, van de Netcode elektriciteit, met toepassing van een ondergrens van 1 MW, beschikbaar is voor het verminderen van elektriciteitsinvoeding” .

De essentie hiervan is aangeslotene op afstand kunnen worden (af)geregeld. De aangeslotene heeft hiervoor dus de benodigde infrastructuur. Met in achtneming van de begrippencode kan gesteld worden dat het regelbaar vermogen voor congestiegebied Noordbergum 0 MVA bedraagt.⁵

4.2 Bepaling van de technische grens

In artikel 9.10, derde lid, onderdeel d, van de Netcode wordt de technische grens gedefinieerd. De technische grens is net als bij de financiële grens van belang bij de toepassing van congestiemanagement. Bij het bereiken van de technische grens geldt voor de netbeheerder namelijk niet langer de verplichting om congestiemanagement toe te passen. Bij het overschrijden van een technische grens voor de toepassing van congestiemanagement, bestaat het risico dat de netbeheerder de veiligheid en betrouwbaarheid van het elektriciteitsnet niet langer voldoende kan borgen.

De definitie van de technische grens staat in artikel 9.10, tweede lid, onderdeel d, van de Netcode Elektriciteit. Deze bedraagt 100% van de aanwezige transportcapaciteit vermeerderd met het aanwezige regelbaar vermogen, tot een maximum van 150% van de aanwezige transportcapaciteit.

De aanwezige transportcapaciteit en daarmee de technische grens in het congestiegebied is gesteld op de aanwezige transportcapaciteit van de verdeelstations.

De aanwezige capaciteit in congestiegebied Noordbergum bedraagt 5,8 MVA. In het deelnet verbonden met dit station is geen regelbaar vermogen aanwezig. De technische grens bedraagt daarmee 5,8 MVA.

Omdat we de aanwezige transportcapaciteit van het verdeelstation gelijkstellen (zie hoofdstuk 3) aan het congestiegebied geldt de technische grens van het verdeelstation voor het congestiegebied.

Jaartal	Aanwezige transportcapaciteit (MVA)	Aanwezig regelbaar vermogen (MVA)	Aanwezige technische grens (MVA)	Maximale technische grens (Max. 150%) (MVA)
2024	5,8 MVA	0 MVA	5,8 MVA	8,7 MVA
2025	5,8 MVA	0 MVA	5,8 MVA	8,7 MVA
2026	5,8 MVA	0 MVA	5,8 MVA	8,7 MVA
2027	5,8 MVA	0 MVA	5,8 MVA	8,7 MVA
2028	5,8 MVA	0 MVA	5,8 MVA	8,7 MVA
2029	5,8 MVA	0 MVA	5,8 MVA	8,7 MVA

⁵ Een actuele versie van de Begrippencode Elektriciteit, kenmerk ACM/DE/2016/202149, kan geraadpleegd worden via: <https://wetten.overheid.nl/BWBR0037938/2024-04-19>.

2030	0 MVA	0 MVA	0 MVA	0 MVA
------	-------	-------	-------	-------

Tabel 2: Aanwezige transportcapaciteit, regelbaar vermogen, technische grens en maximale technische grens.

4.3 Beoordeling van het toegestane kortsluitvermogen

In congestiegebied is geen sprake van een overschrijding van het toegestane kortsluitvermogen wanneer Liander alle transportvragen zou toestaan. Doordat er geen sprake is van problematiek op basis van het bij Liander bekende kortsluitvermogen, vormt dit geen belemmering op het toepassen van congestiemanagement.

4.4 Technische maatregelen voor een veilig net bij toepassing van congestiemanagement

Liander heeft vastgesteld dat het betreffende elektriciteitsnet voldoende technische mogelijkheden heeft voor observeerbaarheid en stuurbaarheid. Daarnaast kan het net veilig bedreven worden indien gebruik gemaakt wordt van congestiemanagement.

5. Financiële analyse van het congestiegebied

5.1 Bepaling van de financiële grens

Wanneer de verwachte kosten van congestiemanagement de financiële grens overschrijden vervalt de verplichting voor congestiemanagement. Voor de bepaling van de financiële grens hanteren we de definitie in artikel 9.10, tweede lid, onderdeel c, van de Netcode Elektriciteit: *“Deze financiële grens bedraagt 1,02 euro per MWh van de hoeveelheid elektriciteit die met de aanwezige transportcapaciteit kan worden getransporteerd in dit congestiegebied gedurende de periode waarvoor het congestiegebied is aangewezen.”*

We baseren ons op de aanwezige transportcapaciteit van 5,8 MVA en de periode waarvoor we de congestie verwachten. Dan bedraagt de financiële grens € 292.000,00 . De financiële grens wordt bepaald voor het gehele congestiegebied en gebaseerd op de aanwezige transportcapaciteit van de verdeelstations. De schatting van de verwachte kosten is gebaseerd op het verwachte congestievolume en de verwachte kosten per eenheid van het regelbaar vermogen.

De kosten van toepassing van congestiemanagement in de periode tot de netverzwaring schatten we lager in dan de financiële grens.

6. Toepassing van congestiemanagement

6.1 Criteria voor toepassing van congestiemanagement

In paragraaf 2.1 is vastgesteld dat de aanwezige transportcapaciteit niet voldoende is om te voorzien in de behoefte aan benodigde en gevraagde transportcapaciteit van alle gecontracteerde aangeslotenen en van de nieuwe aanvragers. De overige uitzonderingen benoemd in artikel 9.10 lid 2 van de Netcode Elektriciteit zijn niet van toepassing. Dit betekent dat er op basis van deze criteria congestiemanagement wel moet worden toegepast.

7. Marktanalyse van het congestiegebied

7.1 Inleiding

Om te beoordelen in hoeverre marktgebaseerd congestiemanagement mogelijk is, zijn aangeslotenen en marktpartijen benaderd. Dit hoofdstuk geeft inzicht in het potentiële aanbod van congestiemanagementdiensten voor congestiegebied Noordbergum.

Hierbij is de mogelijkheid geboden om rechtstreeks aan Liander een congestiemanagementdienst te leveren zoals omschreven in artikel 9.31 lid 2 van de Netcode Elektriciteit. Deze congestiemanagementdiensten kunnen door Liander worden verkregen door de volgende producten aan te kopen: een (marktgebaseerde) bieding redispatch overeenkomstig bijlage 11 van de Netcode Elektriciteit of een capaciteitsbeperking overeenkomstig bijlage 12 van de Netcode Elektriciteit.

7.2 De wijze van uitvoering van de marktvraag

Liander heeft voor de marktvraag algemene en specifieke communicatie uitgezet:

- 1) Via de website www.liander.nl zijn marktpartijen en aangeslotenen opgeroepen om zich te melden als zij een bijdrage kunnen leveren aan congestiemanagement.
- 2) Marktpartijen en aangeslotenen in congestiegebied Noordbergum zijn hiernaast rechtstreeks benaderd. Dit zijn partijen met een gecontracteerd transportvermogen voor invoeding groter dan 1 MW en/of met een aangemeld vermogen op GOPACS.

Liander kijkt samen met de benaderde partijen of en wanneer het mogelijk is om bij te dragen aan congestiemanagement.

7.3 Potentieel voor congestiemanagement

Uit de marktvraag blijkt dat er 1 potentiële deelnemers zijn met elektriciteitsproductie-eenheden groter dan 1 MW. In totaal betreft dit 0 MVA.

7.4 Beschikbare energie voor congestiemanagementdiensten

We staan open voor het gesprek met aangeslotenen om bij te dragen aan congestiemanagementdiensten voor de toekomst. Daarnaast bereiden we ons voor om, indien nodig, verbruikers en producenten (met een gecontracteerd en beschikbaar gesteld transportvermogen van meer dan 1 MW) te verplichten om een aanbod te doen. Tegen overeen te komen voorwaarden leveren marktpartijen dan een bijdrage aan het oplossen van de congestie door het aanbieden van congestiemanagementdiensten.

8. Conclusie

Voor het gebied dat wij van elektriciteit voorzien vanuit congestiegebied Noordbergum hebben wij een onderzoek uitgevoerd naar de toepassing van congestiemanagement. De in dit rapport uitgevoerde analyses zijn gebaseerd op de resultaten van een analyse van de potentie van regelbaar vermogen voor teruglevering op basis van bekende klantgegevens van aangeslotenen voor teruglevering. Contracten met marktpartijen zijn nog niet gesloten. Na publicatie van het onderzoek zal Liander, met inachtneming van het verwachte moment waarop de congestie zich manifesteert, dit verder met de relevante marktpartijen bespreken en contracten sluiten. Indien er door onvoorziene omstandigheden minder flexibiliteit beschikbaar blijkt dan waarop in dit onderzoek gerekend is, blijft Liander zich inzetten.

De aanwezige transportcapaciteit van dit station blijft hetzelfde. Het station zal worden ontlast door het gedeeltelijk overnemen van belasting door omliggende voedingsgebieden. Na de benodigde netverzwaring zal er voldoende transportcapaciteit in het net aanwezig zijn om de schaarste op te lossen.

Nieuwe transportverzoeken die bij ons worden ingediend, plaatsen we vooralsnog op de wachtlijst. Wanneer de netverzwaring is gerealiseerd of er flexibel vermogen wordt gecontracteerd, behandelen we deze aanvragen in de volgorde van binnenkomst met inachtneming van de kaders die de Netcode Elektriciteit geeft.

Additionele informatie congestiemanagementonderzoek congestiegebied Noordbergum voor teruglevering

Lijst met postcodes in het congestiegebied ⁶

9108AK	9108AL	9108AM	9108LA	9108LB	9108LC	9108MC	9108MD	9108ME	9108MG
9108MH	9108MJ	9108MK	9108ML	9108MN	9108MP	9108MR	9108MS	9108MT	9108MV
9108MX	9108MZ	9108NA	9108NB	9108NC	9108ND	9108NE	9108NG	9108NH	9108NJ
9108NK	9108NL	9108NM	9108NN	9108NP	9108NR	9251AB	9251LG	9251LH	9251LW
9251LX	9251LZ	9251MC	9251MG	9251MH	9251MK	9251MN	9251MP	9251MR	9251MS
9251RA	9251RB	9251RC	9251RD	9251RE	9251RG	9254DD	9254DE	9254DG	9254DH
9254DL	9254DM	9254DP	9254LA	9254MB	9254RG	9254RH	9254RJ	9254RK	9254RL
9257DR	9257DT	9257MC	9257MD	9257MH	9257MJ	9257RM	9257RN	9257RP	9257RR
9257RS	9269MA	9269MB	9269MC	9269NV	9269NW	9269NX	9269NZ	9269PA	9269PB
9269PC	9269PD	9269PE	9269PG	9269PH	9269PJ	9269PK	9269PL	9269PM	9269PT
9269PV	9269PW	9269PX	9269RA	9269RB	9269RC	9269RG	9269TD	9269TE	9269TG
9269TH	9269TJ	9269TK	9269TL	9269TM	9269TN	9269TP	9269TR	9269TS	9269TT
9269TV	9269TW	9269TX	9269TZ	9269VB	9269VC	9269VD	9269VG	9269VH	9269VJ
9269VL	9269VM	9269VN	9269VP	9269VR	9269VS	9269VT	9269VV	9269VW	9269VX
9269VZ	9269WB	9269WC	9269WD	9269WE	9269WG	9269WH	9269WJ	9269WN	9269WP
9269WR									

⁶ Congestieproblemen in een elektriciteitsverdeelstation of middenspanningskabel kunnen zich onvoorspelbaar voordoen in (en soms buiten) een met postcodes aangeduid congestiegebied. Aan de informatie van Liander met betrekking tot de omvang van deze gebieden en de gevolgen voor klanten in deze gebieden kunnen geen rechten worden ontleend.

Bereik van het congestiegebied o.b.v. EAN-codes met een GTV gelijk aan of groter dan 1 MW⁷

EAN
871687110000324958

⁷ De lijst betreft het bereik van het congestiegebied op basis van EAN-codes gelijk of groter dan 1 MW op 17-10-2024 en behelst niet per se de EAN-codes van partijen waarmee naar aanleiding van de marktvraag afspraken zijn gemaakt.

Verwachte belasting op SS NOORDBERGUM 10-2i voor het jaar 2024

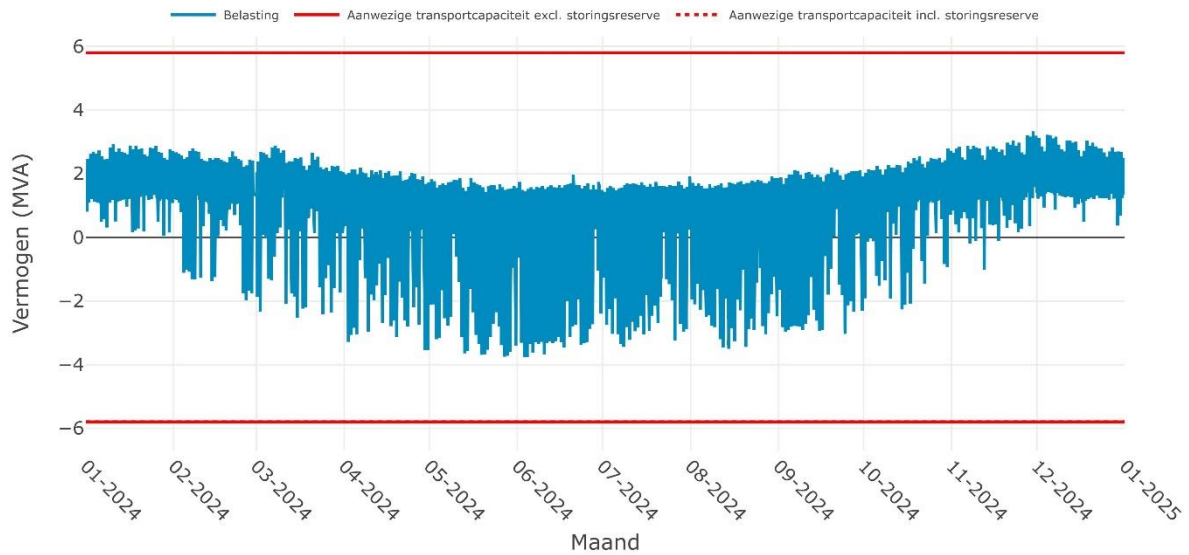

Verwachte belasting op SS NOORDBERGUM 10-2i voor het jaar 2025

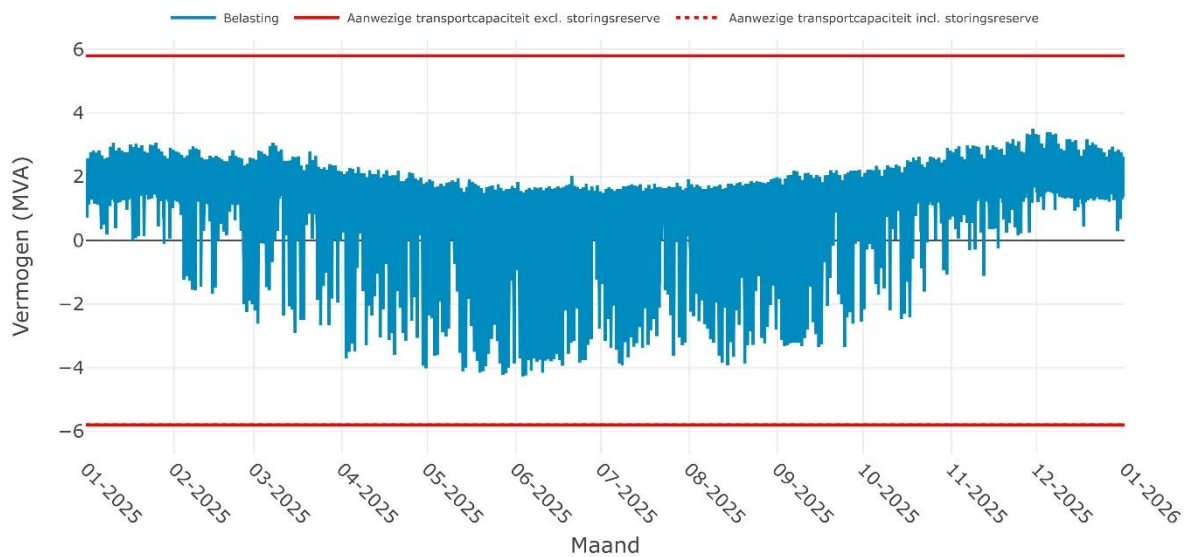

Verwachte belasting op SS NOORDBERGUM 10-2i voor het jaar 2026

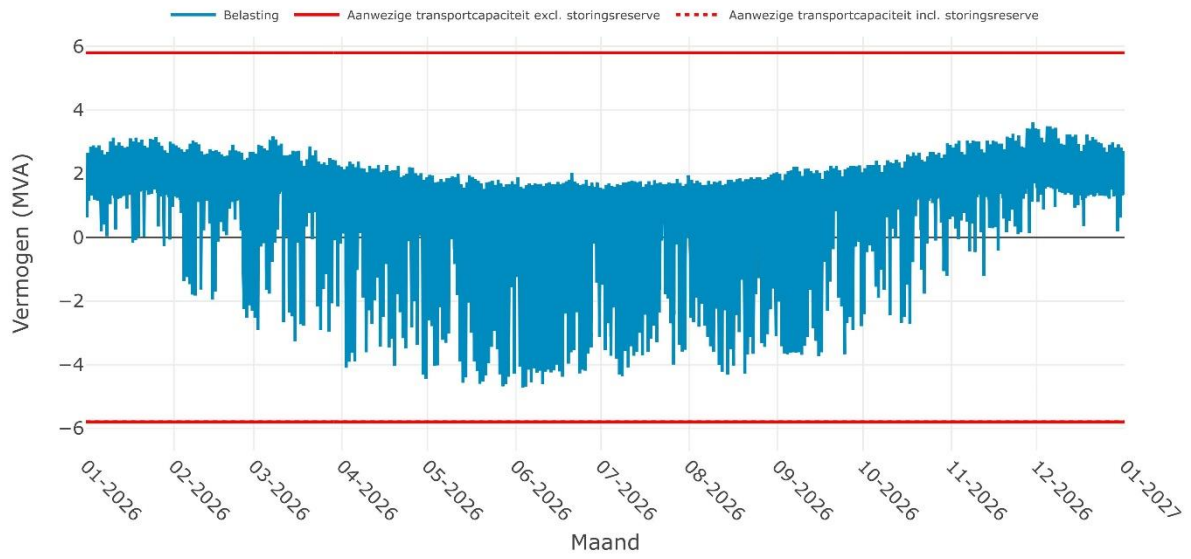

Verwachte belasting op SS NOORDBERGUM 10-2i voor het jaar 2027

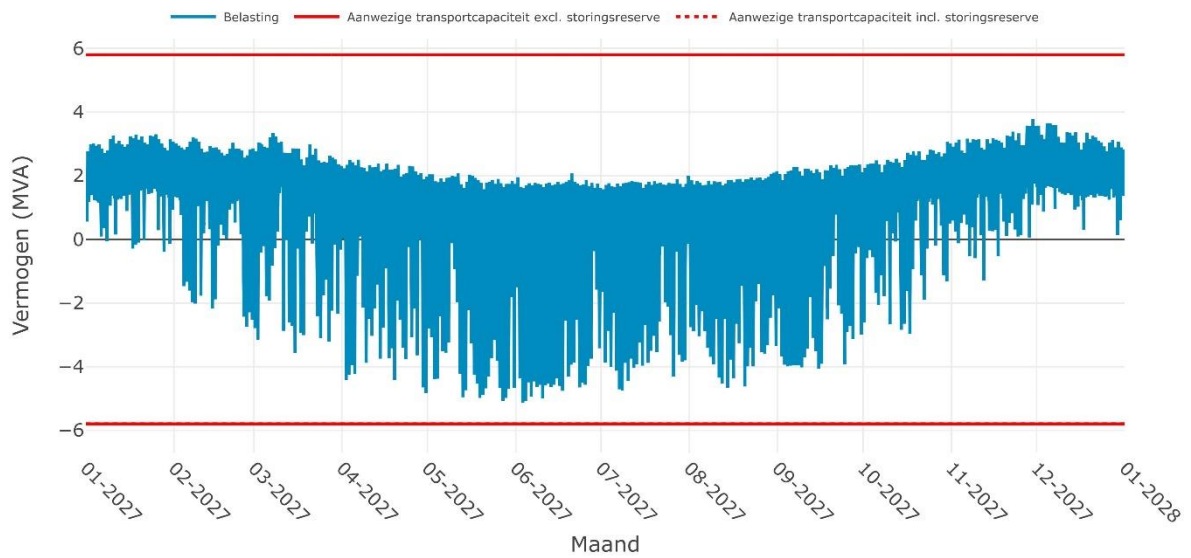

Verwachte belasting op SS NOORDBERGUM 10-2i voor het jaar 2028

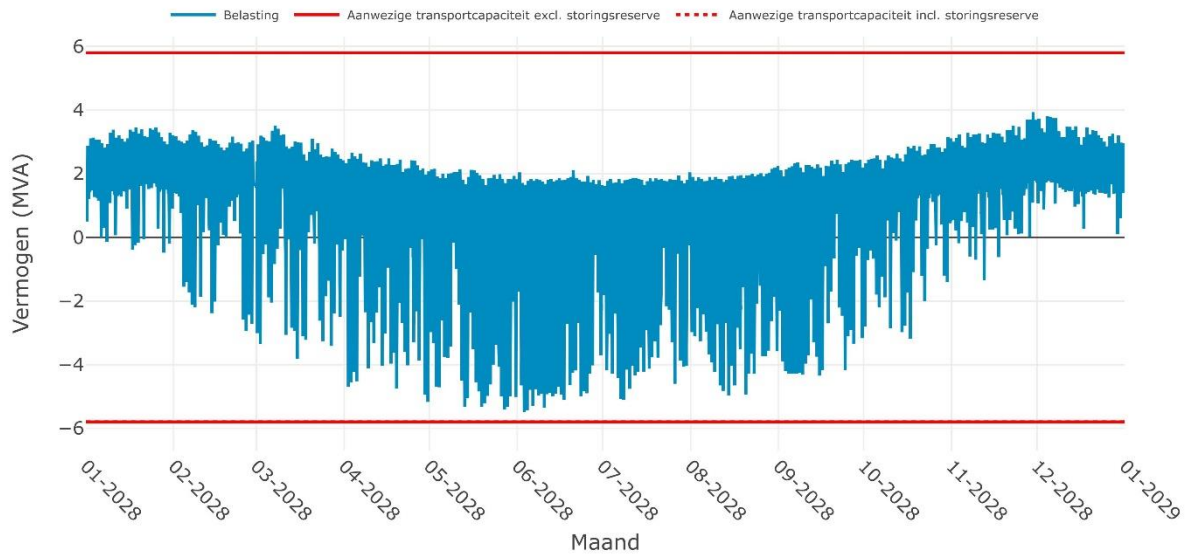

Verwachte belasting op SS NOORDBERGUM 10-2i voor het jaar 2029

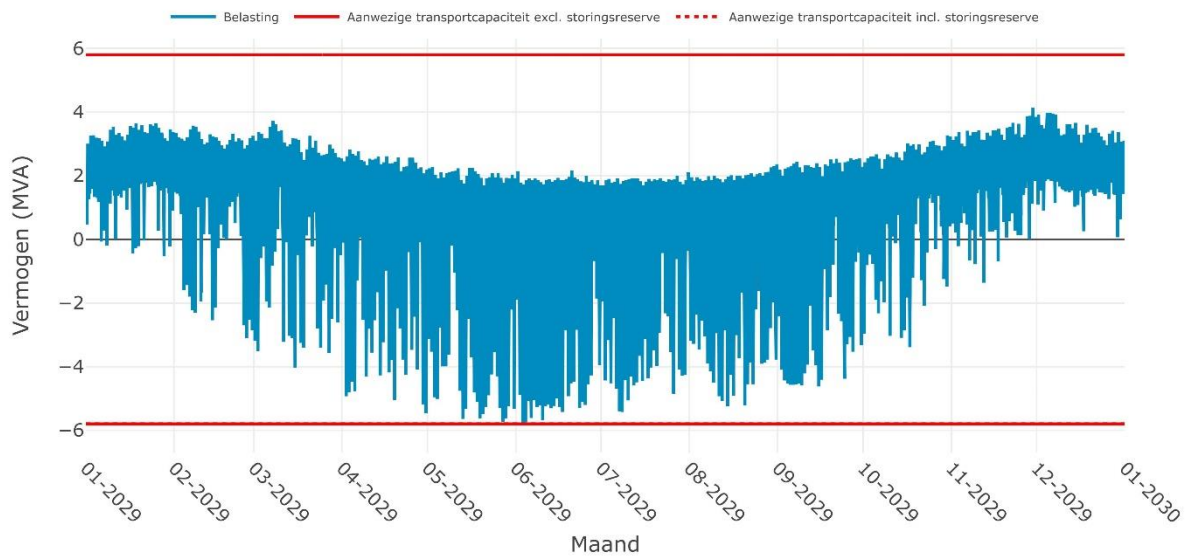

Verwachte belasting op SS NOORDBERGUM 10-2i voor het jaar 2030

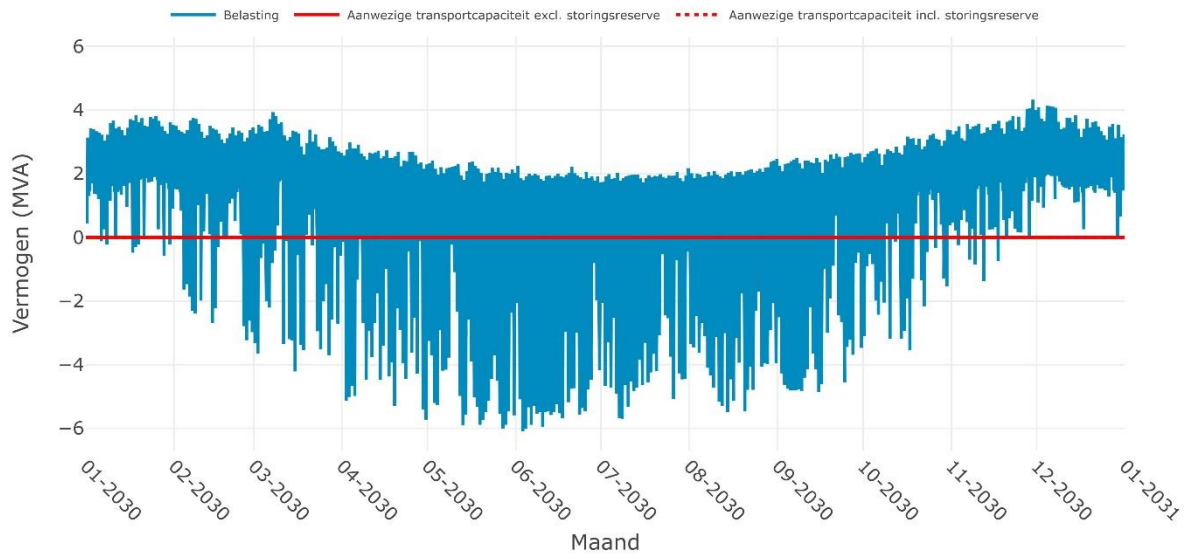

Bijlage: Grafieken met de verwachte belasting op de kritieke netcomponent voor alle congestiejaren

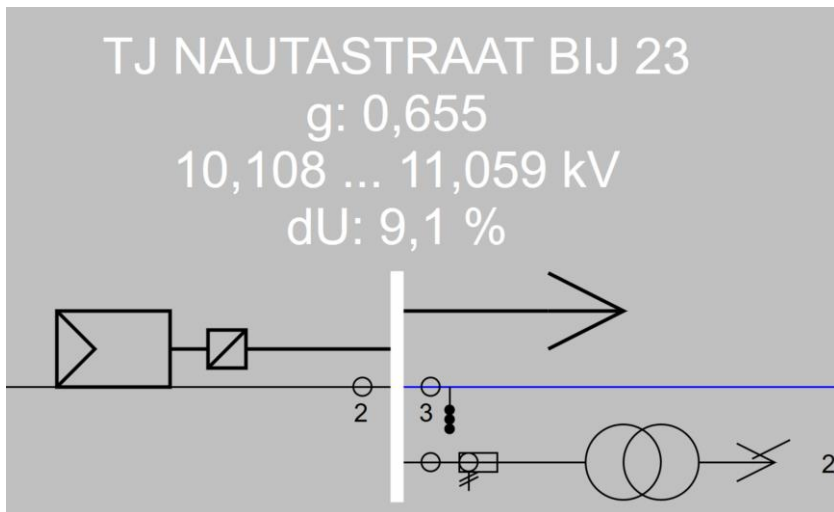

Figuur 5: Locatie met de slechtste spanning resultaten welke buiten de beleidsgrenzen vallen

Bijlage: Transportschaarste op verschillende niveaus in het net

Momentopname

De gebruikte gegevens voor de berekening van de technische grens zijn een momentopname van de op dat moment bekende informatie. Liander analyseert voortdurend of er transportcapaciteit beschikbaar is om klanten met een transportaanvraag te kunnen toelaten op het elektriciteitsnet. Afhankelijk van deze analyses, en de daaruit blijkende beschikbare transportcapaciteit op het verdeelstation, kunnen nieuwe transportaanvragen worden aangesloten totdat de technische grens is bereikt.

Transportschaarste op verschillende niveaus in het net

Bij een vooraankondiging van congestie is er sprake van twee hoofdoorzaken:

1) **Congestie in een elektriciteitsverdeelstation.**

Een verdeelstation is aangesloten op een ander verdeelstation van Liander of op het hoogspanningsnet van TenneT. Op een verdeelstation worden de middenspanningskabels aangesloten voor transport van de elektriciteit naar klanten. Als er sprake is van congestie bij het verdeelstation zelf, heeft dit gevolgen voor alle klanten met een grootverbruikaansluiting die aangesloten zijn op het verdeelstation of het middenspanningsnet daarachter. Kan het bestaande station worden uitgebreid? Dan nemen de werkzaamheden enkele jaren in beslag. Is het nodig een nieuw verdeelstation te stichten? Dan duren de werkzaamheden meestal langer.

2) **Congestie in een middenspanningskabel.**

De middenspanningskabels hebben een spanning van 10kV of 20kV en zijn onderdeel van het middenspanningsdistributienet. Als er sprake is van congestie bij een middenspanningskabel heeft dit gevolgen voor klanten met een grootverbruikaansluiting die via middenspanningsruimtes zijn aangesloten op de desbetreffende kabel. Het uitbreiden van capaciteit bij middenspanningskabels kost doorgaans enkele jaren. In een gebied waar veel middenspanningskabels tegelijk uitgebreid worden kan dit langer duren omdat werkzaamheden op elkaar afgestemd dienen te worden.

Lokale transportcapaciteit knelpunten in kabels van het distributienet

Het middenspanningsdeel van het distributienet bestaat uit een aaneenschakeling van middenspanningskabels van variabele doorsnede en type materiaal. Het distributienet is namelijk over een zeer lange periode in de loop der jaren opgebouwd en wordt continu lokaal aangepast en uitgebreid. De doorsnede en het type materiaal van een kabel bepalen de capaciteit. Het is daarom niet mogelijk om één bepaalde waarde te definiëren voor middenspanningskabels die eenduidig de technische transportcapaciteit weergeeft. Dit is variabel en afhankelijk van waar een klant is aangesloten. In de vooraankondiging wordt alleen de technische transportcapaciteit van de hoofdkabel benoemd: dit is de kabel waarmee een middenspanningskabel aangesloten is op een elektriciteitsverdeelstation. Indien deze hoofdkabel op zichzelf wel voldoende totale beschikbare capaciteit heeft, kunnen er nog steeds lokale capaciteitsproblemen optreden vanwege de diversiteit aan opbouw van middenspanningskabels. Hier kijken we in de netanalyse naar.

Kwaliteit van de spanning

De Netcode elektriciteit en de NEN-EN 50160 schrijven voor aan welke normen de spanning op de netten moet voldoen. Deze normen beschrijven een bandbreedte voor de op een aansluiting aan te leveren spanningskwaliteit. De spanningskwaliteit wordt bepaald door enerzijds een samenspel van het verbruik en teruglevering van verschillende klanten op middenspanningskabel en anderzijds door onder andere de diameter van de middenspanningskabel, de lengte van de middenspanningskabel en de capaciteit van een elektriciteitsverdeelstation om de spanning al dan niet te kunnen regelen. Soms zien we een grote verandering in de combinatie van verbruik en teruglevering. Dan kunnen de geldende spanningskwaliteitsnormen eerder overschreden worden dan de maximale technische transportcapaciteit. Dat gebeurt bijvoorbeeld wanneer de teruglevering door bestaande en nieuwe klanten snel groeit. Dit is in het bijzonder aan de orde in de netten in de buitengebieden, die van oudsher bedoeld waren voor relatief weinig verbruik van elektriciteit.

Spanningsproblemen kunnen zich daarmee dus ook voordoen wanneer op zichzelf genomen een distributienet voldoende beschikbare technische transportcapaciteit heeft. In veel gevallen zal het noodzakelijk zijn het elektriciteitsnet te vergroten om de spanningskwaliteit weer binnen geldende normen te krijgen.

Kortsluitvermogen

De Netcode Elektriciteit schrijft voor aan welke technische normen de elektriciteitsnetten moeten voldoen. Een deel van de ontwerpparameters heeft betrekking op de zogenaamde kortsluitvastheid van installaties. Kortsluitvastheid is de maximale kortsluitstroom (en daarmee het maximale kortsluitvermogen) waarbij een kortsluiting veilig en effectief kan worden onderbroken, zonder dat het resulteert in mechanische en/of thermische schade aan de installaties. De omvang van de kortsluitstroom wordt bepaald door zowel de voeding vanuit het hoger gelegen net als de eventuele bijdrage vanuit het lager gelegen net. Het gaat dan met name om opwek door aggregaten, windparken en kortgesloten draaiende motoren en in beperkte(re) mate door zonneparken. Heeft een distributienet op zich voldoende beschikbare capaciteit? Dan kunnen om bovenstaande reden de normen van kortsluitvermogen alsnog overschreden worden. Meestal is het dan nodig om het net te verzwaren. Zo krijgen we het kortsluitvermogen weer binnen de geldende normen.

Beperkingen niet direct voor alle type aansluitingen in postcodegebied van toepassing

Bij congestie in een elektriciteitsverdeelstation of middenspanningskabel kan het zijn dat niet alle nieuwe aanvragen in de genoemde postcodegebieden, tezamen het congestiegebied, daarmee geconfronteerd worden. De wetgeving schrijft voor dat klanten afhankelijk van de gevraagde capaciteit op een voorgeschreven wijze dienen te worden aangesloten. Dit betekent dat klanten met een vermogen groter dan 2 MVA niet per se te maken krijgen met het tekort aan capaciteit in het lokale distributienet, doordat zij rechtstreeks op het elektriciteitsverdeelstation dienen te worden aangesloten.

Het kan in enkele gevallen in een congestiegebied voorkomen dat een klant alsnog transportcapaciteit toegewezen krijgt. Dit wordt per aanvraag beoordeeld en is afhankelijk van de lokale situatie van het elektriciteitsnetwerk. Er kunnen meerdere kabels door een postcodegebied lopen en zodoende kan het voorkomen dat als gevolg van een congestieknelpunt in één van de middenspanningskabels een postcodegebied als congestiegebied aangeduid wordt. Tegelijkertijd kan er op een andere middenspanningskabel in datzelfde postcodegebied nog wel ruimte beschikbaar is.

Spanningsproblemen in middenspanningsnet van verdeelstation Noordbergum

26-04-2023

Liander maakt bekend dat er voor het net dat gekoppeld is aan het verdeelstation van Noordbergum, tot aan het verzwaren van het net, het toekennen van recht op transport aan nieuwe klanten helaas uitgesteld moet worden.

Dit betreft klanten die rechten wensen die afhankelijk zijn van het station zelf en/of de middenspanning netkabels in de regio, die daarop zijn aangesloten voor de distributie van elektriciteit. De reden is dat Liander anders haar verplichtingen voor de spanningskwaliteit niet kan naleven.

Omdat voor het station Noordbergum zelf, en niet apart voor het gekoppelde net, eerder al de grens bereikt is (zie publicatie verderop in dit document) en de oplossing voor beide problemen dezelfde is heeft dit geen extra gevolgen voor gekoppelde klanten.

Toelichting:

Het net van Liander in Friesland en Noordelijk Flevoland is in de buitengebieden opgebouwd met kilometerslange stelsels van middenspanning kabels. Naarmate de lengte van deze middenspanning kabels toe neemt, ontstaan er grotere spanningsverschillen op de aansluitingen bij de klanten in de buitengebieden. Dat is bij grootverbruikers en kleinverbruikers het geval. In het verleden met uitsluitend elektriciteit verbruikende afnemers was het opvangen van het spanningsverlies met de transformatoren in de stations van Liander goed te regelen binnen de wettelijk voorgeschreven marges van de spanningskwaliteit.

De opkomst van grote hoeveelheden decentrale productie (PV-op dak en PV-parken alsmede windmolens) naast de toename van verbruik door bestaande afnemers veroorzaakt een toegenomen twee-richting verkeer van energiestromen in dezelfde netten en op de aansluitingen. Snelle wisselingen in de weersituatie (zon en wind) en wisselingen in verbruik en teruglevering op de vele grotere en kleinere aansluitingen in het buitengebied hebben grote spanningswisselingen binnen korte tijd tot gevolg. Met deze spanningswisselingen komt de voorgeschreven kwaliteit van de spanning voor de bestaande klanten onder druk te staan.

De grens van de flexibiliteit van het net voor twee-richtingen transport door de combinatie van de lange middenspanning kabels en de opgestelde transformatoren is bereikt. Dat betekent dat de capaciteit van het net aan de fysieke grens zit. Dit duurt voort totdat Liander nieuwe kabels heeft kunnen aanleggen en transformatoren heeft kunnen plaatsen.

Voor een gebiedsbeschrijving, de oplossingsdatum en meer informatie omtrent het congestiemanagement zie de publicatie voor het verdeelstation van Noordbergum.

Publicaties vóór 1 september 2022 (verouderde Netcode):

Congestiegebied Noordbergum

<i>Versie</i>	<i>Datum toegevoegd</i>	<i>Wijziging</i>
1.0	09-01-2020	Toegevoegd Veld 3
1.1	23-01-2020	Uitkomst congestieonderzoek toegevoegd
1.2	19-03-2020	Veld 3 voor verbruik toegevoegd
1.3	14-05-2020	Toegevoegd Verdeelstation Noordbergum
1.4	28-05-2020	Toegevoegd Uitkomst congestiemanagementonderzoek
1.5	02-12-2020	Toegevoegd Verwachte oplossingsdatum en -richting verdeelstation Noordbergum
1.6	07-01-2021	Update Verwachte oplossingsdata aangepast

Voorankondiging capaciteitsproblemen bij teruglevering voor Noordbergum

14-05-2020

We verwachten dat verdeelstation Noordbergum binnen afzienbare tijd zijn capaciteitsgrens bereikt, vanwege toegewezen aanvragen. Dit geldt voor teruglevering van elektriciteit. We onderzoeken momenteel wanneer we dit probleem kunnen oplossen. Hieronder staan de details van de oorzaak en de omschrijving van het congestiegebied.

Oorzaak

In Nederland neemt de behoefte om duurzame elektriciteit op het net terug te leveren snel toe. Het elektriciteitsnet is daar in bepaalde gevallen nog niet op berekend. In dit geval ontstaat daardoor in de regio gevoed door station Noordbergum een tekort aan transportcapaciteit voor teruglevering van elektriciteit. Zie de gebiedsbeschrijving voor een nauwkeurig beeld van het gebied.

Deze situatie leidt tot een overschrijding van de maximaal toelaatbare hoeveelheid stroom op het elektriciteitsnet. Als deze maximale hoeveelheid wordt overschreden, vallen onderdelen van ons net uit of raakt het net beschadigd door overbelasting.

Gebiedsbeschrijving

Het congestiegebied staat weergegeven in de kaart en de lijst met postcodegebieden hieronder.

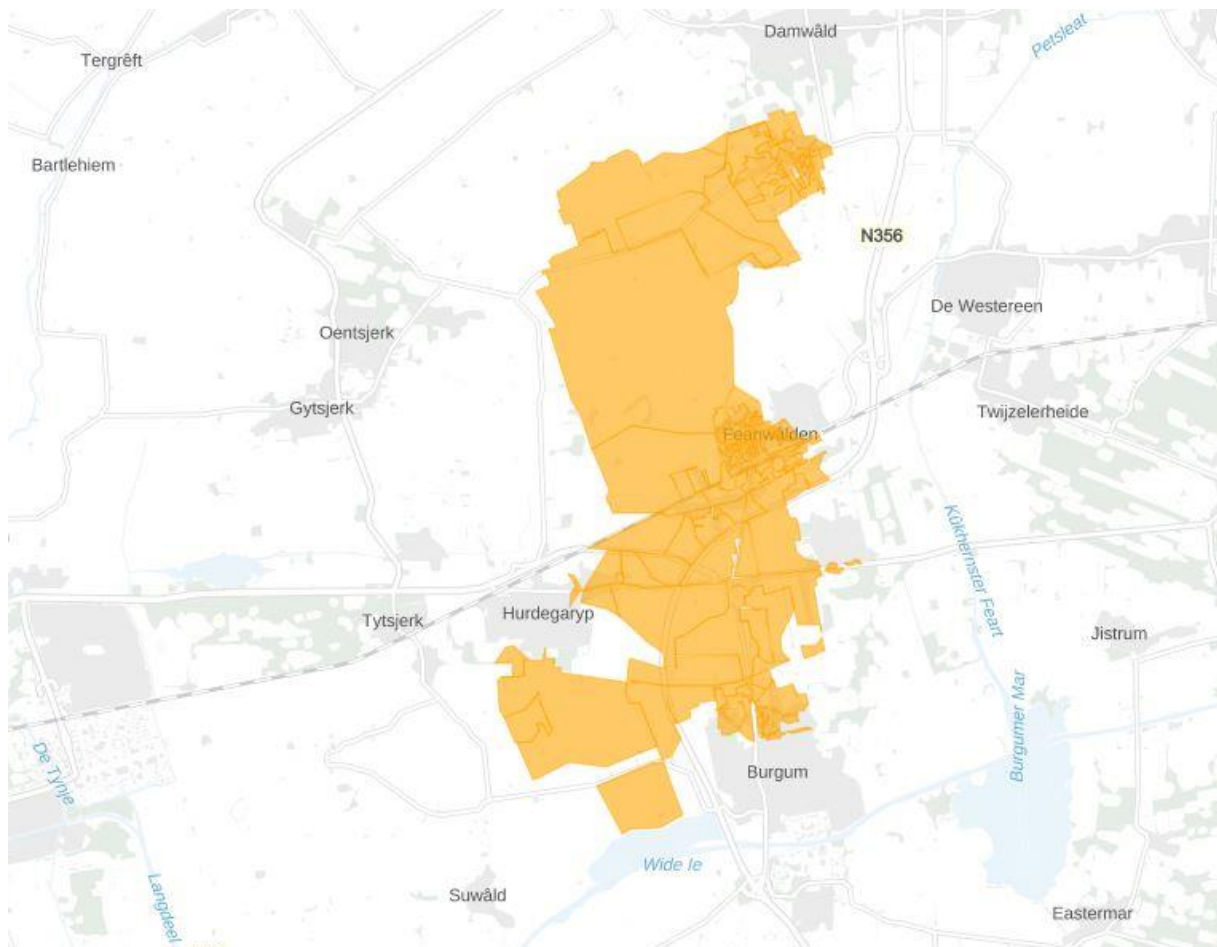

Figuur 1: Kaart van het congestiegebied.

9108AK	9108AL	9108AM	9108LA	9108LB	9108LC	9108MC	9108MD	9108ME	9108MG
9108MH	9108MJ	9108MK	9108ML	9108MN	9108MP	9108MR	9108MS	9108MT	9108MV
9108MX	9108MZ	9108NA	9108NB	9108NC	9108ND	9108NE	9108NG	9108NH	9108NJ
9108NK	9108NL	9108NM	9108NN	9108NR	9109NP	9251AB	9251LG	9251LH	9251LW
9251LX	9251MC	9251MG	9251MH	9251MK	9251MN	9251MP	9251MR	9251MS	9251RA
9251RB	9251RC	9251RD	9251RE	9251RG	9251RL	9254DD	9254DE	9254DG	9254DH
9254DL	9254DM	9254DP	9254LA	9254MB	9254RG	9254RH	9254RJ	9254RK	9254RL
9257DR	9257DT	9257MC	9257MD	9257MH	9257MJ	9257RN	9257RP	9257RR	9257RS
9269MA	9269MB	9269MC	9269NV	9269NZ	9269PA	9269PB	9269PC	9269PD	9269PE
9269PG	9269PH	9269PJ	9269PK	9269PL	9269PM	9269PT	9269PV	9269PW	9269PX
9269RA	9269RB	9269RC	9269RG	9269SZ	9269TD	9269TE	9269TG	9269TH	9269TJ
9269TK	9269TL	9269TM	9269TN	9269TP	9269TR	9269TS	9269TT	9269TV	9269TW
9269TX	9269TZ	9269VC	9269VG	9269VH	9269VJ	9269VL	9269VM	9269VN	9269VP
9269VR	9269VS	9269VT	9269VV	9269VW	9269VX	9269VZ	9269WB	9269WC	9269WD
9269WE	9269WG	9269WH	9269WJ	9269WN	9269WP	9269WR			

Tabel 1: Geografische omschrijving van het congestiegebied.

Beschikbare en gecontracteerde capaciteit

We constateren de verwachte congestie mede op basis van de gegevens die in onderstaande tabel staan weergegeven.

Beschikbare capaciteit van het elektriciteitsverdeelstation	5 MVA
Bestaande piekbelasting van het elektriciteitsverdeelstation voor analyse met verbruik	5,56 MVA
Bestaande piekbelasting van het elektriciteitsverdeelstation voor analyse met teruglevering	0,72 MVA
Totaal gecontracteerd vermogen verbruik door grootverbruik klanten	2,23 MW
Totaal gecontracteerd vermogen teruglevering door grootverbruik klanten	1,58 MW
Totaal aantal kleinverbruik aansluitingen	1.869

Tabel 2: Beschikbare en gecontracteerde capaciteit in het congestiegebied.

Lees [hier](#) een toelichting op de waardes in de tabel en het gebruik hiervan in de netanalyse die Liander maakt om in maatwerk te beoordelen of er nog voldoende capaciteit is voor nieuwe klantaanvragen. Hier wordt ook uitgelegd waarom de beschikbare en gecontracteerde capaciteit flink van elkaar kan verschillen en bij spanningsproblemen de gecontracteerde capaciteit lager kan zijn dan de ogenschijnlijk beschikbare capaciteit.

Hoe en wanneer lost Liander dit op?

Liander investeert volop in de uitbreiding van het elektriciteitsnet. Ook in dit gebied gaan we werkzaamheden uitvoeren om het elektriciteitsnet uit te breiden.

Update 07-01-2021:

Liander verwacht de werkzaamheden voor het uitbreiden van het elektriciteitsnet aan het einde van 2024 afgerond te hebben. Het middenspanningsnet wordt uitgebreid ten noorden van Bergum en aangesloten op verdeelstation Bergum. Het verdeelstation wordt daardoor overbodig.

We hebben onderzocht of er andere technische mogelijkheden zijn die een (tijdelijke) oplossing bieden voor het knelpunt, zoals het aanpassen van de netconfiguratie of het afschakelen van opwekinstallaties wanneer het elektriciteitsnet zich in de storings- of onderhoudssituatie bevindt. Helaas blijkt in dit gebied een netuitbreiding op dit moment nog de enige technische oplossing. Eventueel kunnen ook congestiemanagement en/of individuele klantafspraken een tijdelijke oplossing bieden. Daarover houden we onze klanten op de hoogte. Houd voor de meest actuele informatie over de permanente en tijdelijke oplossingen ook [de website van Liander](#) in de gaten.

Uitkomst congestiemanagementonderzoek teruglevering voor Noordbergum

28-05-2020

Congestiemanagement biedt helaas geen oplossing voor een andere verdeling van de capaciteit in dit congestiegebied. Congestiemanagement zoals beschreven in de Netcode elektriciteit is een op marktwerking gebaseerde oplossing waarbij uitgegaan wordt van voldoende deelname om de maatschappelijke kosten zo laag mogelijk te houden. Het aantal potentiële deelnemers voor de toepassing van congestiemanagement binnen dit congestiegebied is hiervoor te beperkt.

Daarnaast zijn er in dit congestie gebied niet voldoende potentiële deelnemers met regelbare energie bronnen. Aangeslotenen met elektriciteitsproductie-eenheden die uitsluitend gebruik maken van één of meer niet-regelbare energiebronnen zijn uitgesloten van verplichte deelname aan congestiemanagement. De beperkte transportcapaciteit in dit congestiegebied is te sterk gerelateerd aan deze aangeslotenen. Er zijn zodoende onvoldoende garanties aanwezig dat er te allen tijde voldoende deelnemers in het congestiegebied bereid zijn de transportverzoeken onderling en in samenwerking met Liander anders te verdelen.

We blijven kijken of er andere oplossingen mogelijk zijn voor onze klanten.

Capaciteitsproblemen bij verbruik en teruglevering voor Noordbergum kabel NBG 10-2V3

19-03-2020

Op 9 januari 2020 hebben wij schaarste gemeld bij verdeelstation Noordbergum kabel NBG 10-2V3 voor teruglevering. Inmiddels is duidelijk dat er ook schaarste is voor levering. Daarom is hier een nieuwe melding voor gemaakt.

We verwachten dat verdeelstation Noordbergum kabel NBG 10-2V3 binnen afzienbare tijd zijn capaciteitsgrens bereikt, vanwege toegewezen aanvragen. Dit geldt voor verbruik en teruglevering van elektriciteit. Naar verwachting lossen we dit probleem in 1e kwartaal 2022 op. Hieronder staan de details van de oorzaak en de omschrijving van het congestiegebied.

Oorzaak

In Nederland neemt de behoefte aan verbruik en teruglevering van elektriciteit op het net snel toe. Het elektriciteitsnet is daar in bepaalde gevallen nog niet op berekend. In dit geval ontstaat daardoor in het gebied tussen Hurdegaryp en Bergum een tekort aan transportcapaciteit voor verbruik en teruglevering van elektriciteit.

Deze situatie leidt tot spanningsvariaties die niet langer binnen de vereiste kwaliteitsnormen vallen. Bij een te hoge of te lage spanning werken de aangesloten installaties mogelijk niet als gewenst of kunnen deze schade oplopen.

Gebiedsbeschrijving

Het congestiegebied staat weergegeven in de kaart en de lijst met postcodegebieden hieronder.

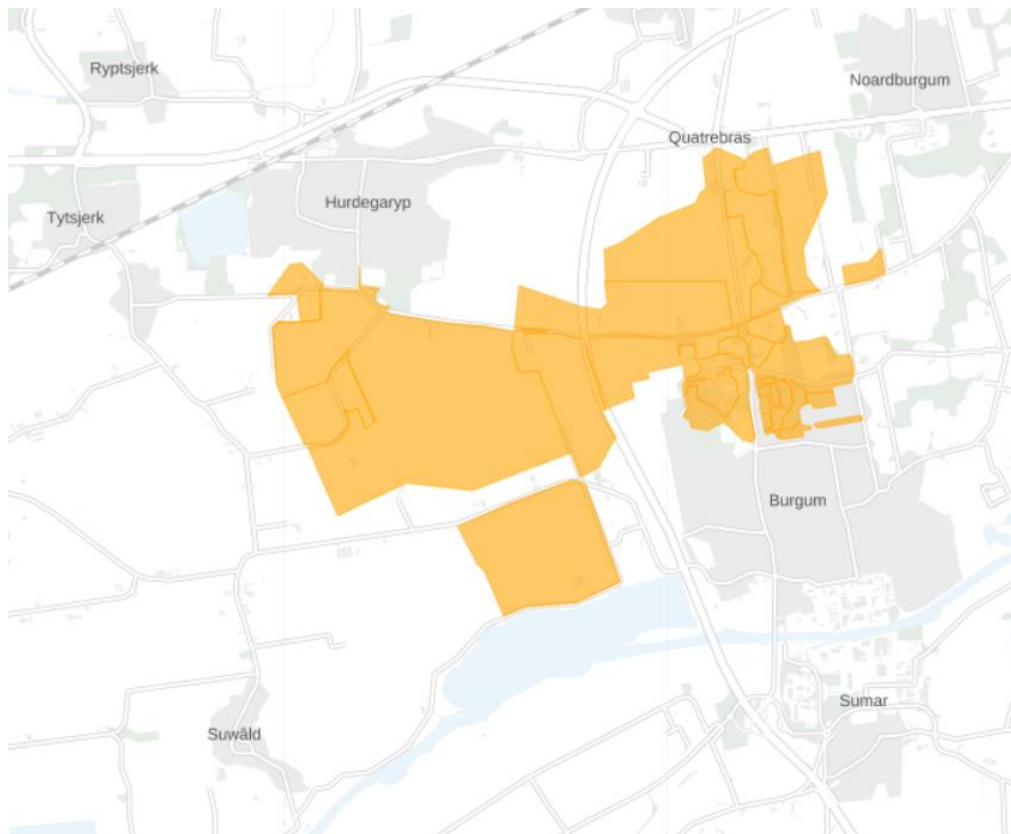

9251AB	9251LG	9251LH	9251LW	9251LX	9251MC	9251MG	9251MH	9251MK	9251MN
9251MP	9251MR	9251MS	9251RA	9251RB	9251RC	9251RD	9251RE	9251RG	9251RL
9254LA	9254MB	9257MC	9257MD	9257MH	9257MJ				

Beschikbare en gecontracteerde capaciteit

We constateren de verwachte congestie mede op basis van de gegevens die in onderstaande tabel staan weergegeven.

Beschikbare capaciteit van de hoofdkabel van de middenspanningskabel	3,33 MVA
Bestaande piekbelasting van de hoofdkabel van de middenspanningskabel voor analyse met verbruik	0,75 MVA
Bestaande piekbelasting van de hoofdkabel van de middenspanningskabel voor analyse met teruglevering	0,27 MVA
Totaal gecontracteerd vermogen levering grootverbruik klanten	0,86 MW
Totaal gecontracteerd vermogen teruglevering grootverbruik klanten	1,16 MW
Totaal aantal kleinverbruik aansluitingen	340

Lees [hier](#) een toelichting op de waardes in de tabel en het gebruik hiervan in de netanalyse die Liander maakt om in maatwerk te beoordelen of er nog voldoende capaciteit is voor nieuwe klantaanvragen. Hier wordt ook uitgelegd waarom de beschikbare en gecontracteerde capaciteit flink van elkaar kan verschillen en bij spanningsproblemen de gecontracteerde capaciteit lager kan zijn dan de ogenschijnlijk beschikbare capaciteit.

Hoe en wanneer lost Liander dit op?

Liander investeert volop in de uitbreiding van het elektriciteitsnet. Ook in dit gebied gaan we werkzaamheden uitvoeren om het elektriciteitsnet uit te breiden.

Update 07-01-2021

Liander verwacht de werkzaamheden voor het uitbreiden van het elektriciteitsnet in 1e kwartaal 2022 afgerond te hebben. Het middenspanningsnet ten noorden van Bergum wordt uitgebreid met tenminste 5 km kabel, om extra capaciteit toe te voegen.

Verder kijken we naar [tussentijdse oplossingen](#) waarmee we de beschikbare capaciteit op een andere manier aan klanten kunnen aanbieden, zoals congestiemanagement. Houd voor de meest actuele informatie over de oplossingen regionale capaciteitspagina's in de gaten op www.liander.nl.

Uitkomst congestieonderzoek verbruik en teruglevering voor Noordbergum kabel NBG 10-2V3
19-03-2020

Congestiemanagement biedt helaas geen oplossing voor een andere verdeling van de capaciteit in dit congestiegebied. Congestiemanagement zoals beschreven in de Netcode elektriciteit is een op marktwerking gebaseerde oplossing waarbij uitgegaan wordt van voldoende deelname om de maatschappelijke kosten zo laag mogelijk te houden. Het aantal potentiële deelnemers voor de toepassing van congestiemanagement binnen dit congestiegebied is hiervoor te beperkt. Daarnaast uit de congestie zich in dit gebied in spanningswisseling, die Liander onvoldoende kan beheersen. Het beheersen van de spanningskwaliteit op een elektriciteitsnet is maatwerk. Of dat maatwerk mogelijk is, is afhankelijk van de technische mogelijkheden in relatie tot de veranderende omstandigheden: nieuwe afnemers die op het bestaande net een aansluiting hebben of wensen met een nieuw patroon van verbruik en/of productie. Afnemers onderling versterken de spanningswisselingen. De mogelijkheden tot uitvoeren van congestiemanagement worden daardoor met de beschikbare technische middelen om de spanningskwaliteit te beheersen te complex binnen dit congestiegebied. Een aanpassing van het net is een absolute voorwaarde.

Bijlage: Algemene toelichting op netcapaciteit en congestie

Toelichting netanalyse en congestie

Hieronder volgt een toelichting op het beoordelen van de beschikbare capaciteit en het kunnen toekennen van capaciteit. Onderstaande toelichting verklaart het verschil tussen de waarden voor de beschikbare en gecontracteerde capaciteit in de vooraankondiging en de reden dat bij spanningsproblemen de gecontracteerde capaciteit lager kan zijn dan de beschikbare capaciteit.

Beoordeling capaciteit

Met de netanalyse berekenen we hoe het net zich gedraagt in verschillende situaties: een normale situatie, een storingssituatie en een onderhoudssituatie. In een netanalyse wordt onder andere gekeken naar de hoeveelheid bestaande consumenten en zakelijke klanten met kleinverbruik- en grootverbruikaansluitingen in het gebied. Ook het bekende gecontracteerde vermogen van deze klanten, de daadwerkelijke huidige belasting en spanningshuishouding van het net, de verwachte aanvragen en de verwachte groei van bestaande klanten worden meegenomen in de analyse. We houden rekening met de 'profielen' van onze klanten, waarin we in veel gevallen zien dat niet alle afnemers tegelijk gebruik maken van het maximale transportvermogen dat aan hen is toegekend. Tenslotte nemen we mee dat productie en verbruik op een zelfde netvlak elkaar kunnen compenseren. Dit heeft in het verleden ook de omvang van de investeringen en daarmee de tarieven van de netbeheerders bepaald.

We controleren in de verschillende situaties of de maximale stroom, de spanningskwaliteit en de kortsluitvastheid voldoen aan de gestelde eisen uit de Netcode Elektriciteit en de Europese NEN-EN 50160. Wanneer de grenswaarden worden overschreden, constateren we verwachte congestie of een spanningsprobleem. We hebben dan te maken met transportschaarste als gevolg van een tekort aan capaciteit in het bestaande elektriciteitsnet.

Kleinverbruikers beschikken voor verbruik en teruglevering per definitie over de volledige capaciteit van hun aansluiting. Er wordt als gevolg van het 'capaciteitstarief' niet gecontracteerd aan de hand van gewenst transportvermogen. Bij de berekening van het beslag dat kleinverbruikers op de capaciteit van het net maken, wordt uitgegaan van de in het verleden gebruikelijke 'belastingpatronen', de zogeheten verbruiksprofielen. Deze verbruiksprofielen gaan uit van relatief geringe gelijktijdigheid van het beslag op de capaciteit van het net.

Omdat gelijktijdig gebruik met betrekking tot beschikbare capaciteit in het net en capaciteit van de aansluitingen per locatie sterk in verhouding tot elkaar kunnen verschillen, kan Liander geen garanties bieden op een inschatting van beschikbare capaciteit die aan individuele afnemers voor verbruik en/of teruglevering wordt aangeboden.

Toelichting piekbelasting op de hoofdkabel

We baseren de bestaande piekbelasting van de hoofdkabel onder andere op de totale gemeten stroom op de kabel, in het afgelopen jaar. Dit combineren we met de belasting per middenspanningsruimte en de vermogens van opwekinstallaties bij klanten. Het resultaat toetsen we aan de grenzen van stroom- en spanningskwaliteit.

Toelichting piekbelasting op het verdeelstation

We baseren de bestaande piekbelasting van het verdeelstation op een vermogensprofiel van het station. Dit profiel stellen we jaarlijks vast op basis van metingen en werken we bij als we nieuwe klanten op het station aansluiten. Zo is er altijd een recent inzicht in de maximale piek voor verbruik en teruglevering.

Transportschaarste op verschillende niveaus in het net

Bij een vooraankondiging van congestie is er sprake van twee hoofdoorzaken:

1) Congestie in een elektriciteitsverdeelstation

Een verdeelstation is aangesloten op een ander verdeelstation van Liander of op het hoogspanningsnet van TenneT. Op een verdeelstation worden de middenspanningskabels aangesloten voor transport van de elektriciteit naar klanten. Als er sprake is van congestie bij het verdeelstation zelf, heeft dit gevolgen voor alle klanten met een grootverbruikaansluiting die aangesloten zijn op het verdeelstation of het middenspanningsnet daarachter. Kan het bestaande station worden uitgebreid? Dan nemen de werkzaamheden enkele jaren in beslag. Is het nodig een nieuw verdeelstation te stichten? Dan duren de werkzaamheden meestal langer.

2) Congestie in een middenspanningskabel

De middenspanningskabels hebben een spanning van 10kV of 20kV en zijn onderdeel van het middenspanningsdistributienet. Als er sprake is van congestie bij een middenspanningskabel heeft dit gevolgen voor klanten met een grootverbruikaansluiting die via middenspanningsruimtes zijn aangesloten op de desbetreffende kabel. Het uitbreiden van capaciteit bij middenspanningskabels kost doorgaans enkele jaren. In een gebied waar veel middenspanningskabels tegelijk uitgebreid worden kan dit langer duren omdat werkzaamheden op elkaar afgestemd dienen te worden.

Lokale stroomcapaciteit knelpunten in kabels van het distributienet

De middenspanningskabels van het distributienet bestaan uit een aaneenschakeling van middenspanningskabels van variabele doorsnede en type materiaal. Het distributienet is namelijk over een zeer lange periode in de loop der jaren opgebouwd en wordt continu lokaal aangepast en uitgebreid. De doorsnede en het type materiaal van een kabel bepalen de capaciteit. Het is daarom niet mogelijk om één bepaalde waarde te definiëren voor middenspanningskabels die eenduidig de capaciteit weergeeft. Dit is variabel en afhankelijk van waar een klant is aangesloten. In de vooraankondiging wordt alleen de stroomcapaciteit van de hoofdkabel benoemd: dit is de kabel waarmee een middenspanningskabel aangesloten is op een elektriciteitsverdeelstation. Ondanks dat in gevallen deze hoofdkabel op zichzelf wel voldoende totale beschikbare capaciteit heeft, kunnen er dus nog steeds lokale capaciteitsproblemen optreden vanwege de diversiteit aan opbouw van middenspanningskabels. Hier kijken we in de netanalyse naar.

Kwaliteit van de spanning

De Netcode Elektriciteit en de NEN-EN 50160 schrijven voor aan welke normen de spanning op de netten moet voldoen. Deze normen beschrijven een bandbreedte voor de op een aansluiting aan te leveren spanningskwaliteit.

De spanningskwaliteit wordt bepaald door enerzijds een samenspel van het verbruik en teruglevering van verschillende klanten op middenspanningskabel en anderzijds door onder andere de diameter van de middenspanningskabel, de lengte van de middenspanningskabel en de capaciteit van een elektriciteitsverdeelstation om de spanning al dan niet te kunnen regelen.

Soms zien we een grote verandering in de combinatie van verbruik en teruglevering. Dan kunnen de geldende spanningskwaliteitsnormen eerder overschreden worden dan de maximale stroomcapaciteit. Dat gebeurt bijvoorbeeld wanneer de teruglevering door bestaande en nieuwe klanten snel groeit. Dit is in het bijzonder aan de orde in de netten in de buitengebieden, die van oudsher bedoeld waren voor relatief weinig verbruik van elektriciteit.

Spanningsproblemen kunnen zich daarmee dus ook voordoen wanneer op zichzelf genomen een distributienet voldoende totale beschikbare stroomcapaciteit heeft. In veel gevallen zal het noodzakelijk zijn de capaciteit van het elektriciteitsnet te vergroten om de spanningskwaliteit weer binnen geldende normen te krijgen.

Beperkingen niet direct voor alle type aansluitingen in postcodegebied van toepassing

Bij congestie in een elektriciteitsverdeelstation of middenspanningskabel kan het zijn dat niet alle nieuwe aanvragen in de genoemde postcodegebieden, tezamen het congestiegebied, daarmee geconfronteerd worden. De wetgeving schrijft voor dat klanten afhankelijk van de gevraagde capaciteit op een voorgeschreven wijze dienen te worden aangesloten. Dit betekent dat klanten met een vermogen groter dan 2 MVA niet per se te maken krijgen met het tekort aan capaciteit in het lokale distributienet, doordat zij rechtstreeks op het elektriciteitsverdeelstation dienen te worden aangesloten.

Het kan in enkele gevallen in een congestiegebied voorkomen dat een klant alsnog transportcapaciteit toegewezen krijgt. Dit wordt per aanvraag beoordeeld en is afhankelijk van de lokale situatie van het elektriciteitsnetwerk. Er kunnen meerdere kabels door een postcodegebied lopen en zodoende kan het voorkomen dat als gevolg van een congestieknelpunt in één van de middenspanningskabels een postcodegebied als congestiegebied aangeduid wordt. Tegelijkertijd kan er op een andere middenspanningskabel in datzelfde postcodegebied nog wel ruimte beschikbaar zijn.